

# Schalttafel Einbau-Kit *red-y compact series*



Schalttafel Einbau-Kit für die digitalen Massedurchflussmesser der *red-y compact series*.

Verfügbare Ausführungsvarianten: Kit A mit Befestigungswinkel und Kit B mit Befestigungswinkel und Frontrahmen.

Beide Einbau-Kits können für die Gerätegenerationen *compact 1 & 2* verwendet werden.

Sämtliche Montageschrauben sind im Lieferumfang enthalten.

Schalttafel Einbau-Kit B für *red-y compact 2 series*

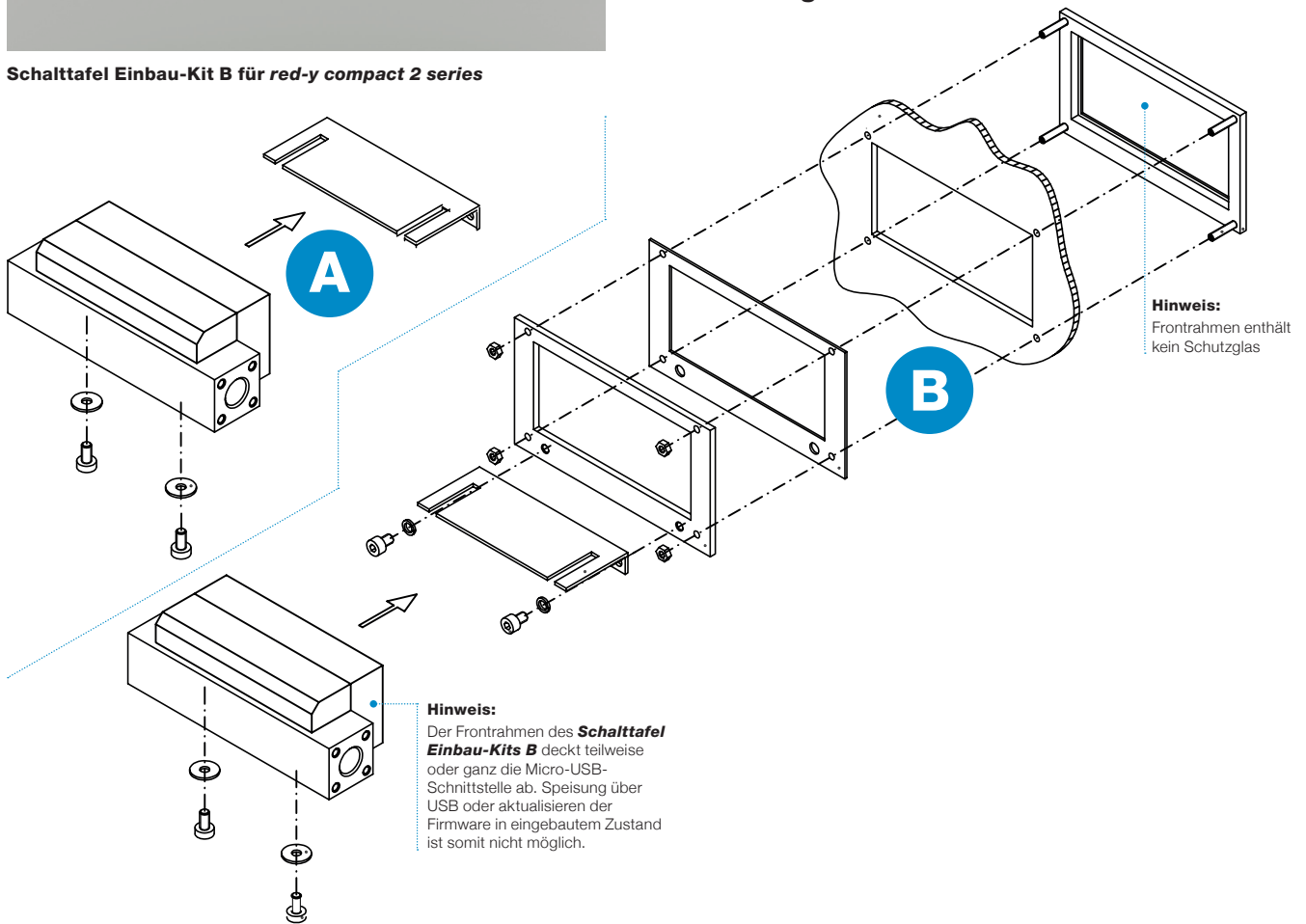

**A** Schalttafel Einbau-Kit A  
Befestigungswinkel

**B** Schalttafel Einbau-Kit B  
Befestigungswinkel und Frontrahmen

Gerätegeneration	<i>red-y compact 1</i>	<i>red-y compact 2</i>	<i>red-y compact 1</i>	<i>red-y compact 2</i>
G1/4" Ausführung	Art.-Nr. 328-3803	Art.-Nr. 328-3803	Art.-Nr. 328-3801	Art.-Nr. 328-3801
G1/2" Ausführung	Art.-Nr. 328-3804	Art.-Nr. 328-3804	Art.-Nr. 328-3802	Art.-Nr. 328-3802
Schutzart	IP-50	IP-50	IP-65	IP-50
Montageschrauben*	Inbegriffen	Inbegriffen	Inbegriffen	Inbegriffen

\*im Lieferumfang sind jeweils die auf den Explosionszeichnungen A resp. B abgebildeten Montageschrauben enthalten

Masszeichnungen siehe folgende Seiten »





**B**

**Schalttafel Einbau-Kit B – Befestigungswinkel und Frontrahmen**

Abmessungen in mm

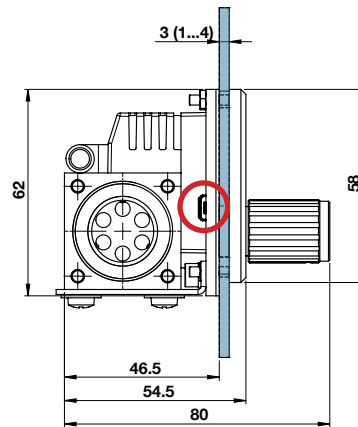
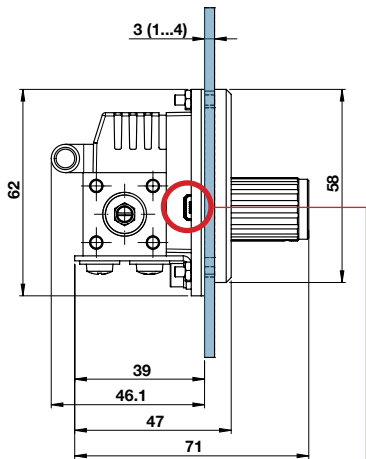
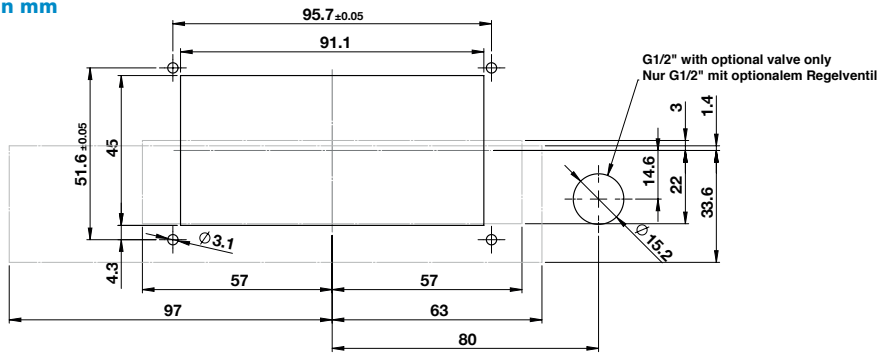

**Hinweis:**

Der Frontrahmen des **Schalttafel Einbau-Kits B** deckt teilweise oder ganz die Micro-USB-Schnittstelle ab. Speisung über USB oder aktualisieren der Firmware in eingebautem Zustand ist somit nicht möglich.

Abmessungen in Inches

